

M2AL 12-65SFR

12V 65AH(10hr)
阀控式密封铅酸蓄电池

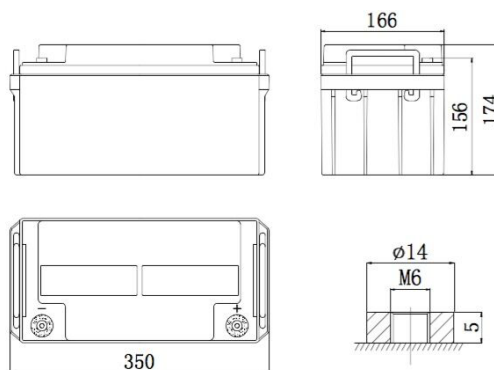

■ 产品简介

符合 GB/T 19638.2-2005《固定型阀控密封式铅酸蓄电池》标准

符合 YD/T799-2010《通信用阀控式铅酸蓄电池》标准

采用 UL94-V0 级全阻燃外壳

10 年设计寿命

寿命期内无需维护

大电流放电性能优良

自放电低

■ 应用领域

UPS 不间断电源系统

通信基站后备电源

电力控制系统及发电厂应急照明系统

船舶照明、信号系统

城市轨道交通、高速铁路信号及监控系统

IDC 数据中心

楼宇智能应急疏散系统

金融、保险、能源系统

■ 产品参数

额定电压	12V
额定容量	65Ah (10h率, 25°C)
标称重量	21.5 kg
体积比能量	77.2 Wh/L
重量比能量	36.3 Wh/Kg
电池内阻	5.4 mΩ
端子形式	M6 铜芯
放电温度	-40°C ~ 50°C
充电温度	-20°C ~ 50°C
储存温度	-20°C ~ 40°C
最佳使用温度	15°C ~ 25°C
均充电压	14.50V ~ 14.90V/电池 (25°C)
浮充电压	13.65 ~ 13.80V/电池 (25°C)
自放电	1个月 : 98%
	3个月 : 94%
	6个月 : 87%
槽盖材料	UL94-V0阻燃ABS塑料
设计寿命	10年

■恒电流放电表(A) (25°C)

终止电压	15min	30min	45min	1h	90min	2h	3h	5h	10h
9.6V	109.00	63.80	47.60	37.70	28.64	23.82	18.00	11.93	6.58
9.9V	108.00	63.40	47.40	37.50	28.52	23.31	17.90	11.90	6.56
10.2V	106.00	62.10	46.60	37.20	28.31	22.56	17.50	11.70	6.55
10.5V	102.00	60.50	45.80	36.80	28.15	22.15	17.10	11.50	6.54
10.8V	97.70	58.70	44.60	36.30	28.03	22.08	16.80	11.30	6.53

■恒功率放电表(W/ block) (25°C)

终止电压	15min	30min	45min	1h	90min	2h	3h	5h	10h
9.6V	1159.0	742.0	585.0	459.0	342.8	274.5	205.0	140.0	81.5
9.9V	1155.0	737.0	581.0	453.0	341.1	274.1	204.0	139.0	81.0
10.2V	1134.0	728.0	575.0	448.0	340.0	273.3	201.0	136.0	80.1
10.5V	1106.0	717.0	567.0	442.0	339.8	271.6	196.0	133.0	78.9
10.8V	1074.0	704.0	557.0	434.0	338.6	269.5	191.0	132.0	77.1

■产品特性曲线

